



GUIA RÁPIDO DE INSTALAÇÃO

*Central de Comando para
Automatizadores de Portão*

RQC12

Índice

1. Apresentação.....	3
2. Características Gerais.....	3
3. Conhecendo o seu produto.....	4
4. Diagrama de Ligação.....	4
5. Como resetar a memória.....	5
6. Como codificar usuário.....	5
7. Como programar o modo de trabalho.....	5
8. Saída Relê.....	5
9. Programar o tempo de percurso.....	5
10. Configurar o fechamento automático.....	6
11. Termos de Garantia.....	7

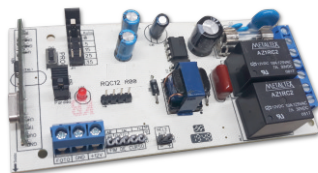

*Central de Comando para
Automatizadores de Portão*

RQC12

1. Apresentação

Obrigado por ter adquirido o RQC12 Quadro de Comando da Continente.

2. Características Gerais:

- * Tensão de trabalho: Bivolt;
- * Padrões de códigos e n° de usuários:
 - MM (Binário 12 Bits)/ n° de usuários infinito;
 - MC (Trinário 09 Bits)/ n° de usuários infinito;
 - HT (Binário 24 Bits)/ 330 usuários;
- * Fechamento automático programável;
- * Tempo de percurso programável (máximo 4 minutos);
- * Dois modos de trabalho: reversão direta ou abre-para-fecha;
- * Fim de curso NA;
- * Entrada de botoeira comum (abre - fecha);
- * Alcance: >30m.

Obs.: Não perde os dados gravados por falta de energia.

3. Conhecendo o seu produto: RQC12 - Quadro de Comandos

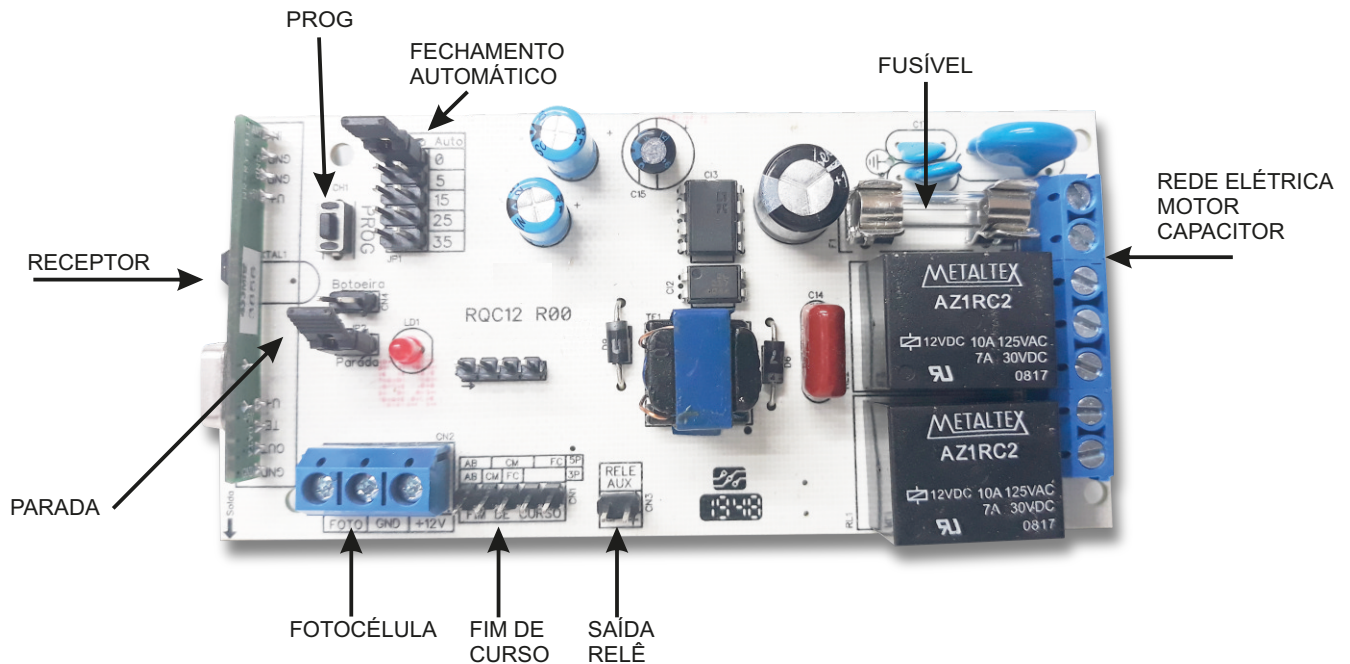

OBS: As configurações só poderão ser feitas com o motor parado. A função “Fechamento Automático”, estando habilitado o modo “Parada”, fica inativo caso não ocorra o desligamento por fim de curso ou tempo de percurso e sim acionamento no meio do percurso pelo cliente. O fechamento automático funcionará normalmente quando o portão chegar ao final do seu curso desligando pela chave-fim-de-curso ou pelo tempo de percurso.

4. Diagrama de Ligação:

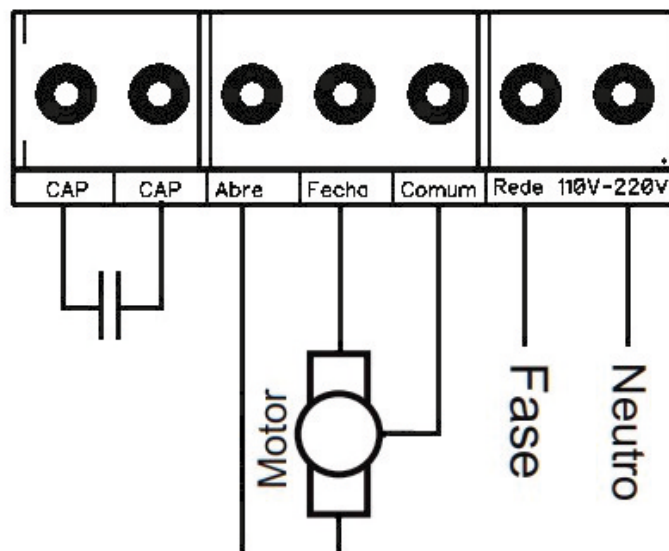

5. Como resetar a memória:

Pressione e mantenha pressionada (aproximadamente 10 segundos) a tecla “PROG” até o LED (LD1) apagar, neste processo o quadro retorna ao padrão de fábrica.

6. Como codificar um usuário

Codifique o transmissor com o código desejado, cortando com um estilete os jumpers (se possuir) dos respectivos códigos.

Aperte e solte a tecla “PROG” o LED irá ligar. Em seguida acione o transmissor até o LED desligar. Se não for gravado nenhum usuário em 25 segundos o comando sai da programação.

OBS: Os controles Code Learning (HT) já possui um código específico, basta gravar na memória do quadro.

7. Como programar o modo de trabalho

Para programar o modo de trabalho basta selecionar o jumper “PARADA” no comando.

Jumper fechado: reversão direta

Jumper aberto: abre-para-fecha.

8. Saída Relê:

Essa saída serve para a ligação de um rele auxiliar. É acionada juntamente com a abertura ou fechamento do portão. Ficando acionado por um tempo de 2 minutos.

9. Programar o tempo de percurso:

Aperte e solte a tecla “PROG” o LED irá ligar. Em seguida aperte e mantenha pressionada a tecla “PROG” até o LED começar a piscar e o portão abrir, assim começando a contar o tempo. Escolha uma das seguintes situações para memorizar o tempo:

1. Para memorizar o tempo exato do percurso basta pressionar novamente a tecla “PROG” quando o portão parar;

2. Para memorizar um tempo de percurso maior, a “PROG” deve ser pressionada depois que o portão parar, deixando o portão parado durante um tempo, assim podendo determinar um tempo extra necessário.

Lembrando que o tempo máximo de percurso é de 4 minutos

OBS I: Para programar o tempo de percurso o portão deve estar fechado com a microchave de fechamento acionada, somente assim ele irá executar a função.

OBS II: O uso do tempo de percurso não elimina o uso das microchaves.

10. Configurar o fechamento automático:

Para configurar o tempo de fechamento automático basta selecionar o jumper “FECHA_AUT” no tempo desejado (5, 15, 25 ou 35 segundos).

Padrão de fábrica desabilitado, posição 0.

OBS: O tempo é contado a partir do acionamento do fim de curso ou no fim do tempo de percurso.

suporte@continente.ind.br
fone: (54) 3698 9945

TERMO DE GARANTIA

Prezado Cliente, a Continente assegura ao comprador, garantia contra defeitos de fabricação (mediante apresentação da NF de compra) pelo prazo de 03 meses de Garantia Legal e 09 meses de Garantia Contratual a contar da data de emissão da Nota Fiscal.

O produto que for solicitado garantia, deverá ser analisado pela Assistência técnica/Suporte técnico Continente, a fim de constatar o defeito mencionado.

Caso identificado e constatado como defeito de fabricação pela Assistência Técnica/Suporte Técnico Continente (ATC) no período da garantia, a responsabilidade da Continente fica restrita ao conserto ou substituição do produto de sua fabricação. Lembrando que a substituição ou conserto do produto não prorroga o prazo de garantia.

A GARANTIA NÃO COBRE

A Continente declara a garantia nula ou sem efeito caso o produto tenha sofrido dano provocado por mau uso, descuidos, deterioração natural, danos de terceiros, desconhecimento das instruções contidas no Manual de Instalação, falta de aterramento, instalação do produto em ambientes inadequados expostos a umidade ou calor excessivo; fenômenos da natureza, oscilação de tensão, ligação em tensão errada e descarga elétrica provocada por raios, danos causados por água, fogo e transporte inadequado; por ter sido enviado para manutenção a qualquer assistência técnica que não seja autorizada pela ATC.

A Continente reserva-se o direito de modificar, melhorar ou realizar alterações que julgar necessário, em qualquer componente do produto, a qualquer tempo e sem aviso prévio. Se necessário incorporar as alterações nos produtos já vendidos, será enviado comunicado de recolhimento dos produtos (RECALL).

Os procedimentos para envio dos produtos, constam na POLÍTICA DE ASSISTÊNCIA TÉCNICA CONTINENTE.

Cordialmente,
CONTINENTE IND.MECÂNICA

RECORTAR AQUI



Agosto/2023- ROI

CONTINENTE IND. MECÂNICA LTDA
CNPJ: 39.956.713/0001-69
ENDEREÇO: Rua Inspetor Valdemar Fisch Arruda, 390 | Sanvitto II
Caxias do Sul -RS | TEL. +55 54-3698-9945